

- Neon-Transformatoren
- Rohmaterialien für Neon-Glasbläsereien
- Montageschienen / Lichtleisten
- Sonderleuchtenbau
- LED-Modulketten
- LED-Platinenketten
- LED-Konverter und Zubehör

57 LED-Einlegestripes

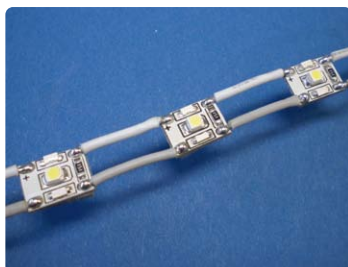

- SMD Technik
- Abstrahlwinkel 120°
- Betriebsspannung 12V
- 3M Klebeband (nur Artikel 6505400)
- 5m-Ketten
- kleinste Bauform

Artikel	Watt/ Modul (W)	Maße/Modul (mm)			€/Kette
		Länge	Breite	Höhe	
6505400 LED-Einlegestripes 335-3528-335 weiß	0,24	13	9	2,8	

1 Kette = 5m = 165 Module, beliebig teilbar

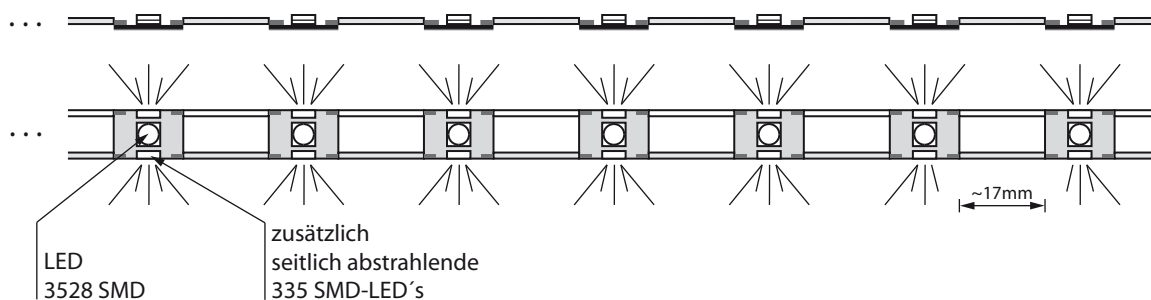

Artikel	Watt/ Modul (W)	Maße/Modul (mm)			€/Kette
		Länge	Breite	Höhe	
6505600 LED-Einlegestripes 3528 (2 Chip) weiß	0,24	11	6	3	
6505201 LED-Einlegestripes 3528 (2 Chip) rot	0,24	11	6	3	
6505501 LED-Einlegestripes 3528 (2 Chip) blau	0,24	11	6	3	

1 Kette = 5m = 190 Module, beliebig teilbar

